

FB-SET - příslušenství pro instalaci do Škody Fabia

Sada příslušenství pro instalaci do Škody Fabia slouží ke snadné a rychlé montáži autoalarmů CA-11 Rex plus, CA-32x Akcent a CA-120x Athos bez potřeby vrtání otvorů do karosérie vozu. Modul FB-DV navíc umožňuje zajistit u autoalarmu plnohodnotně funkci znovuzajištění.

Obsah balení:

diodový modul FB-DV	1 ks
kovový držák sirény a kapotového spínače	1 ks
kapotový spínač s připojovacím konektorem	1 ks
odpor 180 Ohm	1 ks

Diodový modul FB-DV

Modul lze použít jak pro **Škodu Fabii Comfort**, kde jsou dveřní kontakty součástí zámků dveří, včetně zámku kufru, tak i pro **Škodu Fabii Classic, pro VW Polo 2002 a Octavii GLX**.

Fabie verze Classic nemá osazené dveřní kontakty na zadních dveřích a kufru. Jejich vstupy na řídicí jednotce vozu jsou však funkční. V zadních dveřích proto pro správnou funkci doporučujeme použít dveřní kontakty FBA-02 k dodatečné montáži. Pokud některé dveře vozu nejsou osazeny dveřními kontakty, nedoporučujeme funkci znovuzajištění nastavit. To platí i pro 5. dveře, pokud jsou ovládány společně s centrálním zamykáním vozu (sadou 5DV-FBA nebo 5DV-FBA-GS). Může dojít k situaci, že odemknete vozidlo dálkovým ovládáním, následně otevřete dveře, kde není dveřní kontakt zapojen, vhodíte dovnitř klíče s dálkovým ovladačem a vůz se následně zamkne i s klíči uvnitř. Jsou-li všechny dveře osazeny funkčními dveřními kontakty, pak k této situaci nemůže dojít.

Modul FB-DV je osazen konektory, které jsou shodné s originálními konektory vozu. Takže při napojování do vozu lze původní vodiče vypíchnout a vřadit mezi ně modul FB-DV. Pokud nemáte vhodný vypichovák k dispozici, je nutné vodiče jdoucí do řídicí jednotky přestříhnout, stejně tak konektory z FB-DV a vodiče napojit pájením. Vyjmutí vodičů z konektorů bez vypichováku zpravidla nelze bez poškození konektoru.

Technické parametry:

napájecí napětí:

typ 12V ss (10-16V)

rozsah pracovních teplot

-40 až +85 °C

výrobek je shodný s typem schváleným MD ČR č.o. 1141

1. Montáž modulu

- sundejte plasty spodní části palubovky na straně řidiče, aby jste se dostali k říd. jednotce vozu
- z řídicí jednotky vozu vytáhněte 18-pólový konektor XS-4, ve kterém jsou osazené kontakty bočních dveří (viz. níže) a sousední konektor XS-5, kde je zapojen kontakt kufru (u Fabie Classic osazený jen kontakty předních dveří)
- vypíchněte z konektoru jednotlivé kontakty k tomu určeným vypichovákem
- do takto uvolněných pozic zapojte výstupní vodiče z modulu FB-DV s dutinkami – barvy vodičů dodržte dle schématu (u Fabie Classic jsou pozice pro zadní dv. kontakty a kontakt kufru volné, ale funkční – doplníte-li do těchto dveří kontakty, osadte vodiče stejně jako u verze Comfort), zadní dveře lze doplnit spínači FB-02.
- původní vodiče vypíchnuté z konektorů XS-4 a XS-5 osadte do 8-pól. zásuvky (**obr. 1**) tak, aby po zapojení do 8-pól. zástrčky odpovídaly pozice jednotlivých barev podle schématu (u Fabie Classic osadte do pozic pro zadní dveře vodiče z kabeláže k dv. kontaktům FBA – 02, pokud je použijete) a propojte osazenou zásuvku se zástrčkou na FB-DV
- výstupní bílý vodič z modulu FB-DV napojte na vstup alarmu (D.O.) pro dveřní kontakty, žluto-bílý můžete buď vyvést u alarmu na samostatný vstup (např. na AL2) nebo propojit s bílým vodičem, čímž sloučíte poplachový vstup dveří a kufru do jednoho
- přes modul je vyveden i kontakt „15“ klíčku zapalování, k alarmu vede jako modrý
- modul a konektor můžete přitáhnout k orig. kabeláži vázacími pásky

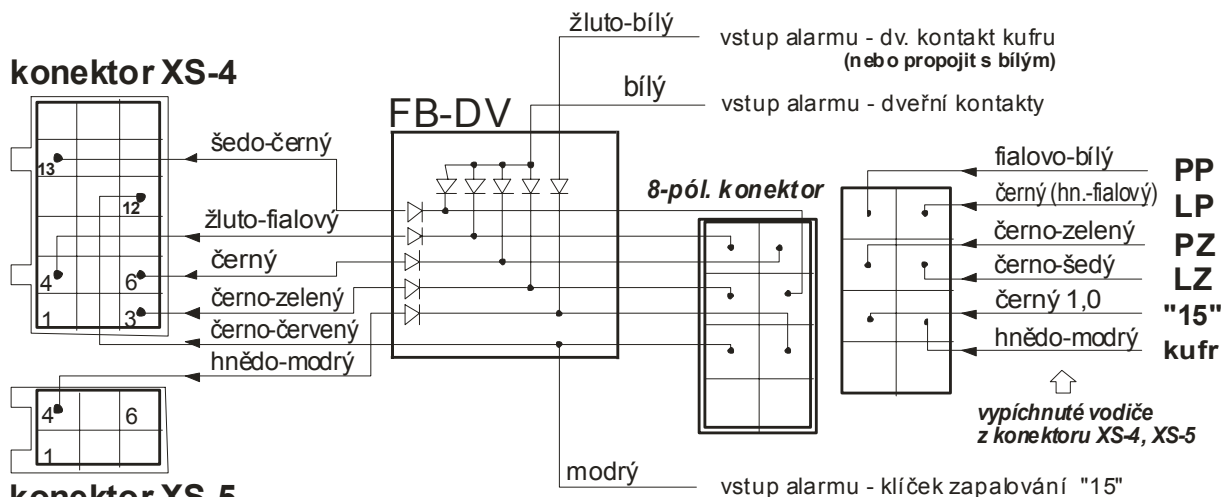

2. Tabulka přípojovacích bodů pro Š Fabii a Polo 2002:

dveře	konektor	poz	barva vypíchnutého vodiče		barva vodiče modulu FB-DV
			Škoda Fabia	VW Polo 2002	
LP	XS-4	6	černý (benzín) hnědo-fialový (diesel)	hnědo-žlutý	černý
PP	XS-4	4	fialovo-bílý	hnědo-bílý	žluto-fialový
LZ	XS-4	13	černo-šedý	černo-šedý	šedo-černý
PZ	XS-4	3	černo-zelený	černo-zelený	černo-zelený
kufr	XS-5	4	hnědo-modrý	hnědo-černý	hnědo-modrý
„15“	XS-4	12	černý 1,0	černý 1,0	černo-červený
kapota	XS-6	13	---	černo-zelený	v FB-DV není

* chcete-li napojit kapotu VW Pola 2002, proveďte toto 2 diodami zvlášť (nejsou součástí sady)

3. Tabulka přípojovacích bodů pro Š Octavii GLX do modelu 2001(ne SLX):

dveře	pozice *	barva vodiče FB-DV
LP	4	černý
PP	5	žluto-fialový
oboje zadní	7	šedo-černý
kufr	3	hnědo-modrý
„15“	20	černo-červený

* ...24 - pólový konektor řídicí jednotky pod volantem

Držák sirény a kapotového spínače

Konzola spínače kapoty se v motorovém prostoru připevňuje pod dva pravé šrouby zámku kapoty. Lze na ni také připevnit standardně dodávanou sirénu SA-530 (viz.obr. 2), nebo v případě nedostatku místa piezosirénu SA-107. Po připevnění konzoly a sirény spojíme černý vodič ze sirény s hnědým vodičem od spínače a červený vodič ze sirény prodloužíme a připojíme na výstup SIR autoalarmu. Oba spoje pájíme a následně izolujeme smršťovací bužírkou. Hnědý vodič prodloužíme k originálnímu kostřícímu bodu (viz. obr. 3) a pomocí oka připevníme pod matku. Celý svazek potom bandážujeme černou izolační páskou. Kabelový svazek u držáku fixujeme k bovdenu vedoucímu od zámku. Dbáme při tom, aby se svazek nemohl poškodit o mechanismus zámku. Následně svazek fixujeme k původním kabelovým svazkům.



Obrázek 2



Obrázek 3

Připojení ovládání centrálního zapojení

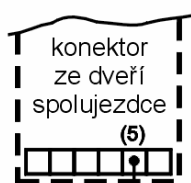

V bílé 6-ti pólové svorkovnici na předním sloupku u nohou spolujezdce (vývod svazku ze dveří spolujezdce) vyhledejte pin č.5, zelený vodič. Zamykání je aktivováno minusovým signálem, odemykání minusovým signálem přes odpor **180 ohmů** na stejném vodiči. Tento odpor naleznete v balení FB-SET. *Při testování uveďte dveřní zámky do stavu zavřených dveří.*

Poznámka: je-li požadováno dovírání oken u vozů rok výroby 2005, je třeba připojit vodič ovládání C.Z. přímo ve dveřích spolujezdce na žluto/zelený vodič mezi servomotorem a řídicí jednotkou na motoru stahování okna.

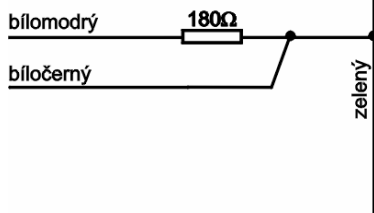

Pod Skalkou 33
466 01 Jablonec nad Nisou
Tel.: 483 559 999
fax: 483 559 993
Internet: www.jablotron.cz